

OPTİMAL METAL KLİMA GİZLEME PANELİ MODELLER TEKNİK VE MONTAJ ÖLÇÜLERİ

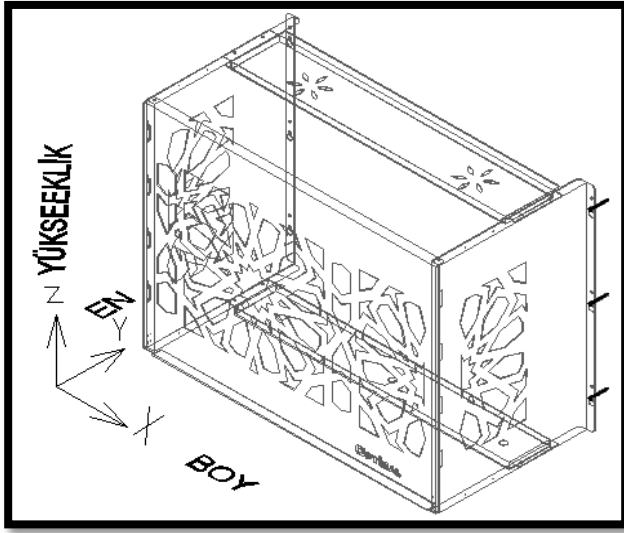

TEKNİK ÖLÇÜ / MODEL	OPTİMAL K 1	OPTİMAL K 2
PAKET X * Z * Y cm	95 * 72 * 6	120 * 80 * 6
KG	10 kg	15 kg
KABİN DIŞ X*Z*Y	93 * 70 * 47	120 * 80 * 60
Z DUBEL MERKEZLERİ	26.5 CM	31.5 CM
X DUBEL MERKEZLERİ	96 CM	127 CM
KLİMA BTU	18000'E KADAR	32000'E KADAR

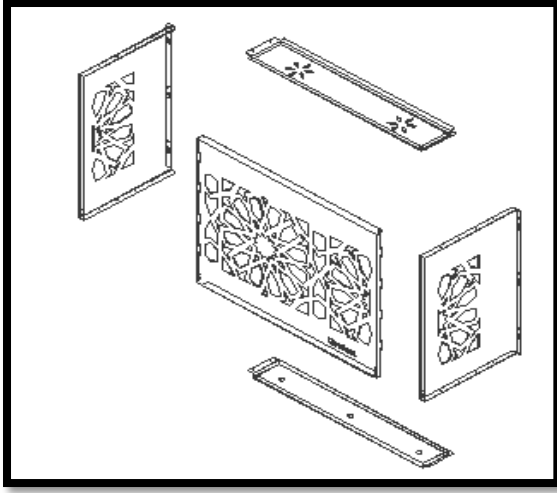

Paket içeriği 5 parça ve civaytalarıdır.

Ön , sağ ve sol paçalar

Üst saksılık ve alt destek parçası

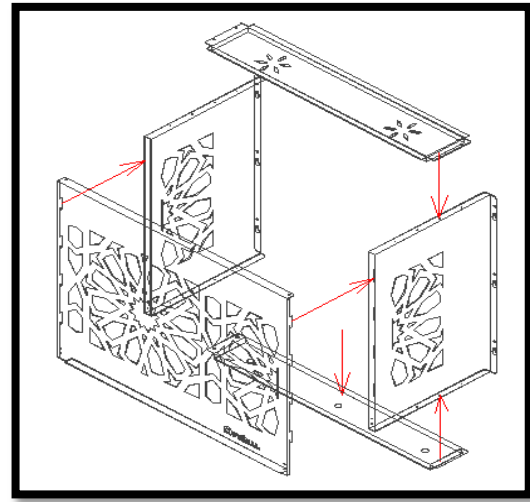

Şekildeki gibi yan parçaların ön kanalına ön parçadaki gecme kulakları geçirilir ve aşağı bastırılarak kiletlenmesi sağlanır.

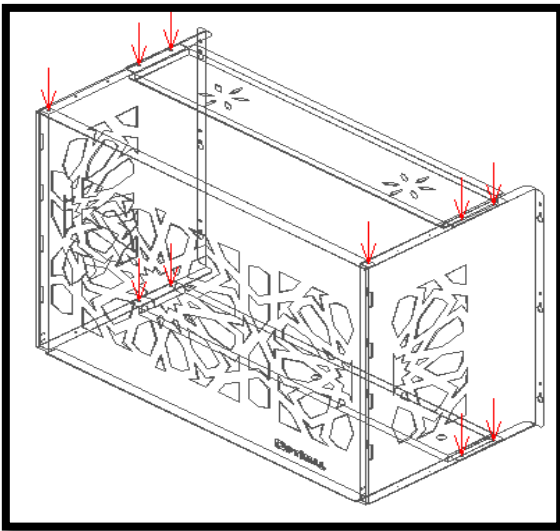

İşaretli yerlere 10 ad. akıllı civatalar takılarak ünite kabin haline getirilir.

Demonte ürün akıllı civatalar ile bütün olur

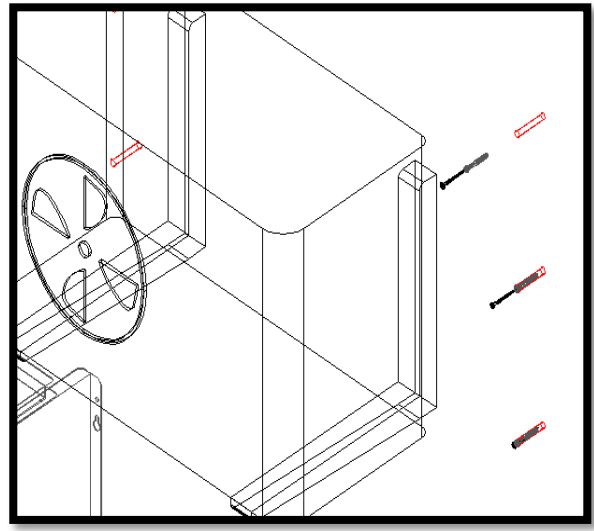

Duvara 8 lik beton uç ile 6 ad. 6 cm dubel deligi açılır

Aski civataları dubele 1 cm dışarıda kalacak şekilde sıkılır ve ünite geçme deliklerine takılır

6ad. Civatalar sıkılarak ünite montajı tamamlanır.

